

第64回むつ市民体育大会

卓球競技

日時 令和6年7月27日(土) 午前9時10分
場所 むつマエダアリーナ



主催 むつ市/NPO法人むつ市スポーツ協会
共催 むつ市教育委員会
主管 むつ市卓球協会

次 第

【開 始 式】 (午前9時10分)

- | | | | | | | | |
|---|---------|-----------|---|---|---|--|---|
| 1 | 役員選手整列 | | | | | | |
| 2 | 開式通告 | | | | | | |
| 3 | 役員長あいさつ | むつ市卓球協会会長 | 秋 | 田 | | | 晃 |
| 4 | 競技上の注意 | 審判長 | 岩 | 崎 | 洋 | | 晃 |
| 5 | 閉式通告 | | | | | | |

【閉 会 式】

- | | | | | | | | |
|---|-----------|-----------|---|---|--|--|---|
| 1 | 役員選手整列 | | | | | | |
| 2 | 開式通告 | | | | | | |
| 3 | 成績発表並びに表彰 | | | | | | |
| 4 | 閉会のあいさつ | むつ市卓球協会会長 | 秋 | 田 | | | 晃 |
| 5 | 閉式通告 | | | | | | |

大 会 役 員

顧問	川島弘子	馬場重利					
参 与	川仁美德	工藤一郎	鳴海	稗	工藤昭治		
	川西宏樹	佐々木規穂					
大会 長	秋田晃						
副大会 長	工藤光正	櫻井以文	岩崎洋晃				

競 技 役 員

競技委員長	坂本芳博						
競技委員長	大島幸悦	齊藤秋子	藤田	修			
審判長	岩崎洋児						
副審判長	稲寺正人						
総務委員長	大島幸悦						
総務委員	阿部裕司	菊池哲次	工藤知彦	室瀬哲之			
	池田由美子	井上優哉	蛭子丈史	甲陸平			
	菊池周喜	菊池亘	幸島良洋	後藤雄吾			
	櫻井直喜	佐藤甲太	真田久子	杉山雄吾			
	中里文俊	中嶋大樹	宮崎友吾	工藤寿満			
進行委員長	齊藤秋子						
進行委員	船場永隆	祐川明生	猪狩奉平	稲寺隆司			
	館本将太	阿部貴裕	長内人志	岸健一郎			
	藤田幸也						
記録広報委員長	坂本幸也	中村徳郎					
記録広報委員	坂本芳博						
会場委員長	齊藤秋子	むつ市卓球協会員					
会場委員	菊池修						
受付委員長	齊藤秋子						
受付委員	大場達也	祐川明生	佐々木伸治	杉山泰史			
審判員	各種目参加者による。						

卓球競技要項

○硬式の部

1 種目

(1) 小学生の部

- ① 小学生男子団体 ② 小学生女子団体
- ③ 小学2年以下男子シングルス ④ 小学2年生以下女子シングルス
- ⑤ 小学生男子シングルス ⑥ 小学生女子シングルス

(2) 中学生の部

- ① 中学生男子団体 ② 中学生女子団体
- ③ 中学生男子シングルス ④ 中学生女子シングルス

(3) 一般の部

- ① 一般男子シングルス ② 一般女子シングルス

※ 一般男女シングルスは、高校生以上とする。

2 試合方法

- (1) トーナメント方式で行う。参加人数により変更する場合もある。
- (2) 小・中学生男女団体は、3シングルスの2点先取とする。チーム編成は、学校、クラブ若しくは合同チームとし、参加チーム数は制限しない（但し、合同チームは1チームとする）。チーム編成人員は、監督1名、選手4名以内とする。

3 競技ルール

- (1) 現行の日本卓球ルールによる。
- (2) 11ポイント5ゲームマッチとする。参加人数により11ポイント3ゲームマッチとする場合もある。
- (3) タイムアウト制は採用しない。

4 使用球

使用球は、JTТА公認ニッタクプラ3スタープレミアムクリーンを使用する。

5 表彰

各種目とも3位まで賞状を授与する。シングルス各種目の1位にはメダルを授与する。

6 合同チームについて

単独チームを編成できないクラブ（学校）同士で、合同チームを編成することができる。
合同チームは、1チームとする。チーム名はクラブ（学校）名連記とする。

7 各競技で定める参加資格と制限の細部について次のように定める。

- ・ むつ市民以外の者（中学生以下に限る）でも、主たる活動拠点（日常的に所属）がむつ市内であり、かつ、居住地の学校・地域のクラブのいずれにも所属していない者は、参加を認める。

○ラージボールの部

1 種目

(1) シングルス

- ① 男子69歳以下の部 ② 女子69歳以下の部
- ③ 男子70歳以上の部 ④ 女子70歳以上の部
- ⑤ 男子80歳以上の部 ⑥ 女子80歳以上の部

※年齢は令和7年4月1日現在とする。

(2) 混合ダブルス

年齢制限なし。女子ダブルスでの参加可能

※シングルス、ダブルスの両方にエントリーできる。

※小・中・高校生の参加は認めない。

2 試合方法

- (1) 試合はいずれも予選リーグを行い、I部（1・2位）とII部（3・4位）の決勝トーナメントを行う。ただし、参加人数によっては年齢枠及び試合方法を変更する場合がある。

3 競技ルール

- (1) 現行のラージボール卓球ルールによる。
- (2) 1マッチは3ゲームとし、2ゲーム先取した者（組）を勝ちとする。

4 使用球

使用球は、JTТА公認ニッタクプラスチック球44mmを使用する。

5 表彰

I部、II部とも3位まで賞状を授与する。I部の1位にはメダルを授与する。

○硬式、ラージボール共通注意事項

- 1 出場選手は必ずゼッケンをつけること。
- 2 履き物は、各自が用意した袋に入れ、玄関及びシューズボックスには置かないで下さい。
- 3 万一の事故のため、各自傷害保険に加入してください。
- 4 開館時間 選手～8時10分（2階入口） 大会役員～8時（1階西側職員出入口）
※午前8時10分以降の選手、大会役員等の入退場は2階出入口をご利用下さい。

第63回むつ市民体育大会卓球競技結果

日 時 令和5年10月1日(日) 午前9時10分

場 所 むつマエダアリーナ

【硬 式 の 部】

<団体戦>

種 目	第 1 位	第 2 位	第 3 位	
小学生男子	苫 生 T T C	O J T C	K T C ・ J r	
小学生女子	トム・スポーツクラブ	わかたかTTC A	まきの子 A	O J T C
中学生男子	大 平 中 A	大 湊 中 学 校	田名部中学校 A	むつ中学校 A
中学生女子	大 湊 中 学 校	田名部中学校 A	田名部中学校 B	大 平 中 学 校

<個人戦>

種 目	第 1 位	第 2 位	第 3 位	
小学2年以下 男子シングルス	赤 田 杏 介 (O J T C)	七 戸 峻 介 (O J T C)		
小学2年以下 女子シングルス	石 山 永 (まきの子TTC)	阿 保 美 南 (O J T C)	中 村 華 蓮 (苫生TTC)	山 火 このみ (わかたかTTC)
小学生男子 シングルス	南 河 光 陽 (むつ卓翔会)	舘 樹 琉 (むつ卓翔会)	木 戸 口 蓮 (苫生TTC)	野 呂 侑 史 (トム・スポーツクラブ)
小学生女子 シングルス	高 坂 な つ (トム・スポーツクラブ)	堀 内 日 菜 (トム・スポーツクラブ)	村 田 心 結 (トム・スポーツクラブ)	賀 佐 心 優 (わかたかTTC)
中学生男子 シングルス	丸 山 寛 太 (大平中学校)	久 保 田 悠 大 (むつ中学校)	広 田 郁 馬 (むつ中学校)	山 川 愛 翔 (むつ中学校)
中学生女子 シングルス	南 河 陽 菜 (田名部中学校)	河 毛 徠 玲 碧 (大湊中学校)	工 藤 美 咲 (大湊中学校)	中 村 心 (大湊中学校)
一 般 男 子 シングルス	坂 本 幸 也 (むつ卓翔会)	川 畑 龍 治 (I S L A N D)	大 島 幸 悦 (I S L A N D)	須 藤 将 (わかたかナイター)
一 般 女 子 シングルス	佐 藤 美 羽 (I S L A N D)	猪 狩 夏 希 (田名部高校)	佐 藤 智 雅 (無所属)	佐々木 亜 弥 (まきの子TTC)

【ラージボールの部】

<シングルス>

種 目	第 1 位	第 2 位	第 3 位	
男子 69 歳 以下の部	室 瀬 哲 之 (むつ木曜クラブ)	涌 坪 哲 男 (むつラージボールクラブ)	阿 部 裕 司 (むつ木曜クラブ)	/
女子 69 歳 以下の部	工 藤 幸 子 (KTC)	松 田 貞 子 (むつ木曜クラブ)	四 ッ 谷 淳 子 (むつ木曜クラブ)	/
男子 70 歳 以上の部	瀬 川 正 (KTC)	五十嵐 義 弘 (むつ木曜クラブ)	工 藤 光 正 (むつ木曜クラブ)	/
女子 70 歳 以上の部	山 田 京 (むつ木曜クラブ)	菊 池 範 子 (むつ木曜クラブ)	川 島 弘 子 (むつ木曜クラブ)	/

<混合ダブルス>

種 目	第 1 位	第 2 位	第 3 位	
混合ダブルス I 部	涌 坪 哲 男 (むつラージボールクラブ) 山 田 京 (むつ木曜クラブ)	室 瀬 哲 之 (むつ木曜クラブ) 松 田 貞 子 (むつ木曜クラブ)	瀬 川 正 (KTC) 工 藤 幸 子 (KTC)	島 田 勇 一 (むつ木曜クラブ) 菊 池 範 子 (むつ木曜クラブ)
混合ダブルス II 部	川 向 陽 一 (むつ木曜クラブ) 四 ッ 谷 淳 子 (むつ木曜クラブ)	工 藤 一 郎 (大湊卓球クラブ) 品 木 信 子 (むつ木曜クラブ)	柳 谷 由 紀 子 (むつ木曜クラブ) 鎌 田 美 代 子 (むつ木曜クラブ)	丸 山 守 (むつ木曜クラブ) 佐 々 木 修 子 (むつ木曜クラブ)

第64回むつ市民体育大会卓球競技結果

日 時 令和6年7月27日(土) 午前9時10分

場 所 むつマエダアリーナ

【硬 式 の 部】

<団体戦>

種 目	第 1 位	第 2 位	第 3 位	
小学生男子	K T C ・ J r	O J T C		
小学生女子	トム・スポーツクラブ	まきの子 A	わかたか卓球クラブ	まきの子 B
中学生男子	田名部中学校 A	むつ中学校 A	田名部中学校 B	むつ中学校 B
中学生女子	田名部中学校 A	田名部中学校 C	田名部中学校 B	むつ中学校

<個人戦>

種 目	第 1 位	第 2 位	第 3 位	
小学2年以下 男子シングルス	七戸峻介 (OJTC)			
小学2年以下 女子シングルス	中村ルイ (苫生TTC)			
小学生男子 シングルス	三國龍生 (トム・スポーツクラブ)	高田 康 (苫生TTC)	七戸駿介 (OJTC)	小倉大和 (むつ卓翔会)
小学生女子 シングルス	村田心結 (トム・スポーツクラブ)	中嶋心玲 (トム・スポーツクラブ)	工藤優菜 (わかたか卓球クラブ)	品田結衣子 (OJTC)
中学生男子 シングルス	丸山寛太 (大平中学校)	三嶋駿平 (田名部中学校)	木村紫暮 (むつ中学校)	山川愛翔 (むつ中学校)
中学生女子 シングルス	中村 滯 (田名部中学校)	稲寺陽向 (田名部中学校)	中村佳暖 (田名部中学校)	工藤真歩 (田名部中学校)
一般男子 シングルス	菊池 亘 (ISLAND)	大場達也 (むつ卓翔会)	川畑龍治 (ISLAND)	大島幸悦 (ISLAND)
一般女子 シングルス	猪狩夏希 (田名部高校)	高坂ゆき (田名部高校)	江利山心琴 (田名部高校)	新谷珂蓮 (大湊高校)

【ラージボールの部】

<シングルス>

種 目		第 1 位	第 2 位	第 3 位	
男 子 シングルス	I 部	棟 方 直 樹 (むつ木曜クラブ)	室 瀬 哲 之 (むつ木曜クラブ)	川 向 陽 一 (むつ木曜クラブ)	坂 本 芳 博 (むつ木曜クラブ)
	II 部	阿 部 裕 司 (むつ木曜クラブ)	工 藤 光 正 (むつ木曜クラブ)	工 藤 一 郎 (大湊卓球クラブ)	五十嵐 義 弘 (むつ木曜クラブ)
女 子 シングルス		山 田 京 (むつ木曜クラブ)	菊 池 範 子 (むつ木曜クラブ)	佐々木 修 子 (むつ木曜クラブ)	/

<混合ダブルス>

種 目	第 1 位	第 2 位	第 3 位	
混合ダブルスの部	阿 部 裕 司 (むつ木曜クラブ) 菊 池 範 子 (むつ木曜クラブ)	五十嵐 義 弘 (むつ木曜クラブ) 山 田 京 (むつ木曜クラブ)	工 藤 一 郎 (大湊卓球クラブ) 山 田 幸 子 (むつ木曜クラブ)	/

小学生男子シングルス

1ブロック	1	2	3	順
1 三國 龍生 (トム・スポーツクラブ)	★	2-0	2-0	1
2 高田 康 (苫生TTC)	0-2	★	2-0	2
3 高松 翔馬 (KTC. Jr)	0-2	0-2	★	3

9	10	11	順	3ブロック
★	2-0	2-0	1	小倉 大和 (むつ卓翔会) 9
0-2	★	2-0	2	福島 一翔 (KTC. Jr) 10
0-2	0-2	★	3	七戸 峻介 (OJTC) 11

① 2-3 ② 1-3 ③ 1-2

① 10-11 ② 9-11 ③ 9-10

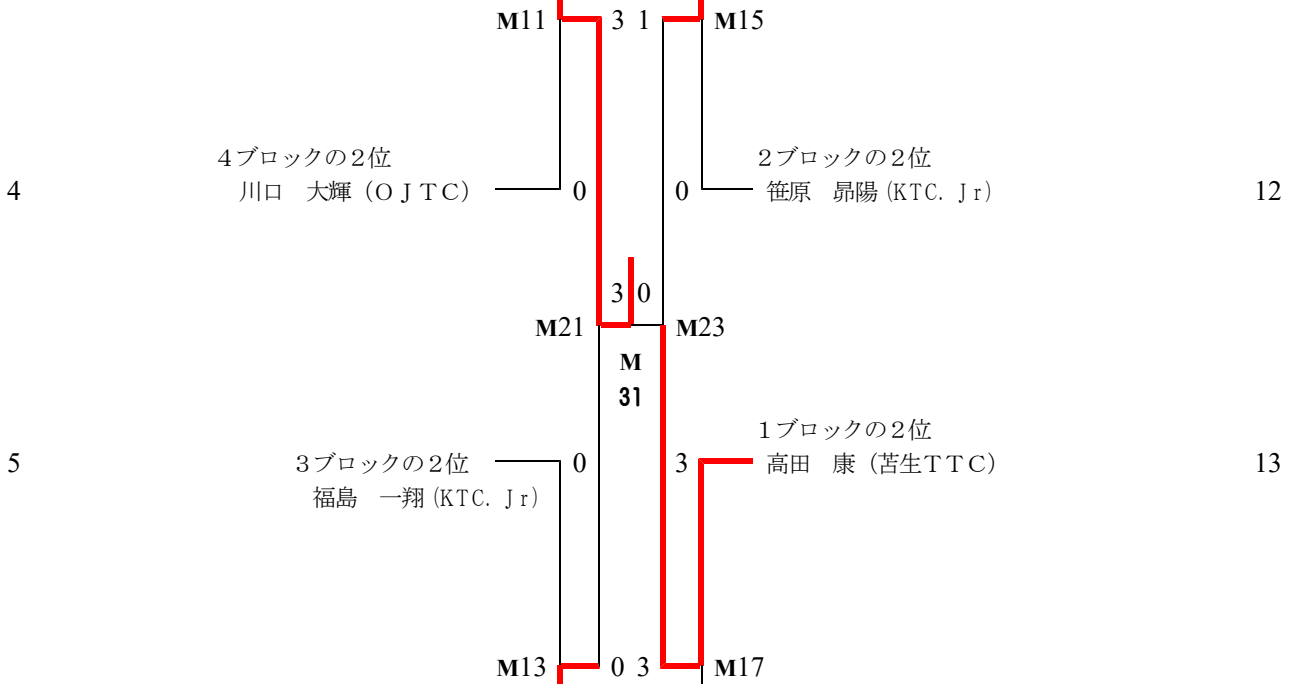

2ブロック	6	7	8	順
6 七戸 駿介 (OJTC)	★	2-0	2-0	1
7 笹原 昂陽 (KTC. Jr)	0-2	★	2-0	2
8 柴田 蒼輔 (KTC. Jr)	0-2	0-2	★	3

14	15	16	順	4ブロック
★	1-2	W	2	川口 大輝 (OJTC) 14
2-1	★	W	1	横濱 想悟 (まきの子TTC) 15
L	L	★	3	木平 宇丹 (KTC. Jr) 16

① 7-8 ② 6-8 ③ 6-7

① 15-16 ② 14-16 ③ 14-15

小学生女子シングルス

1ブロック				
	1	2	3	順
1	村田 心結(トム・スポーツクラブ)	★ 2-0	2-0	1
2	石山 永(まきの子TTC)	0-2	★ 2-0	2
3	工藤 心結(わかたか卓球クラブ)	0-2	0-2	★ 3

① 2-3 ② 1-3 ③ 1-2

4ブロック				
	14	15	16	順
	★	2-0	2-0	1
	0-2	★	2-0	2
	0-2	0-2	★	3

① 15-16 ② 14-16 ③ 14-15

4 5ブロックの2位
江利山 颯夏(まきの子TTC)

5 6ブロックの2位
村中 陽葵(KTC. Jr)

2ブロック				
	6	7	8	順
6	工藤 優菜(わかたか卓球クラブ)	★ 2-0	2-0	1
7	赤田 千紗(OJTC)	0-2	★ 1-2	3
8	二本柳 華音(まきの子TTC)	0-2	2-1	★ 2

① 7-8 ② 6-8 ③ 6-7

9 4ブロックの2位
山火 このみ(わかたか卓球クラブ)

10 7ブロックの2位
大坊 彩夏(まきの子TTC)

3ブロック				
	11	12	13	順
11	石山 希(まきの子TTC)	★ 2-0	2-0	1
12	神吉 芳良(苫生TTC)	0-2	★ 2-1	2
13	杉本 海倫(KTC. Jr)	0-2	1-2	★ 3

① 12-13 ② 11-13 ③ 11-12

5ブロック				
	19	20	21	順
	★	1-2	2-0	2
	2-1	★	2-0	1
	0-2	0-2	★	3

① 20-21 ② 19-21 ③ 19-20

6ブロック				
	22	23	24	順
	★	1-2	W	2
	2-1	★	W	1
	L	L	★	3

① 23-24 ② 22-24 ③ 22-23

7ブロック				
	26	27	28	順
	★	2-0	2-0	1
	0-2	★	2-1	2
	0-2	1-2	★	3

① 27-28 ② 26-28 ③ 26-27

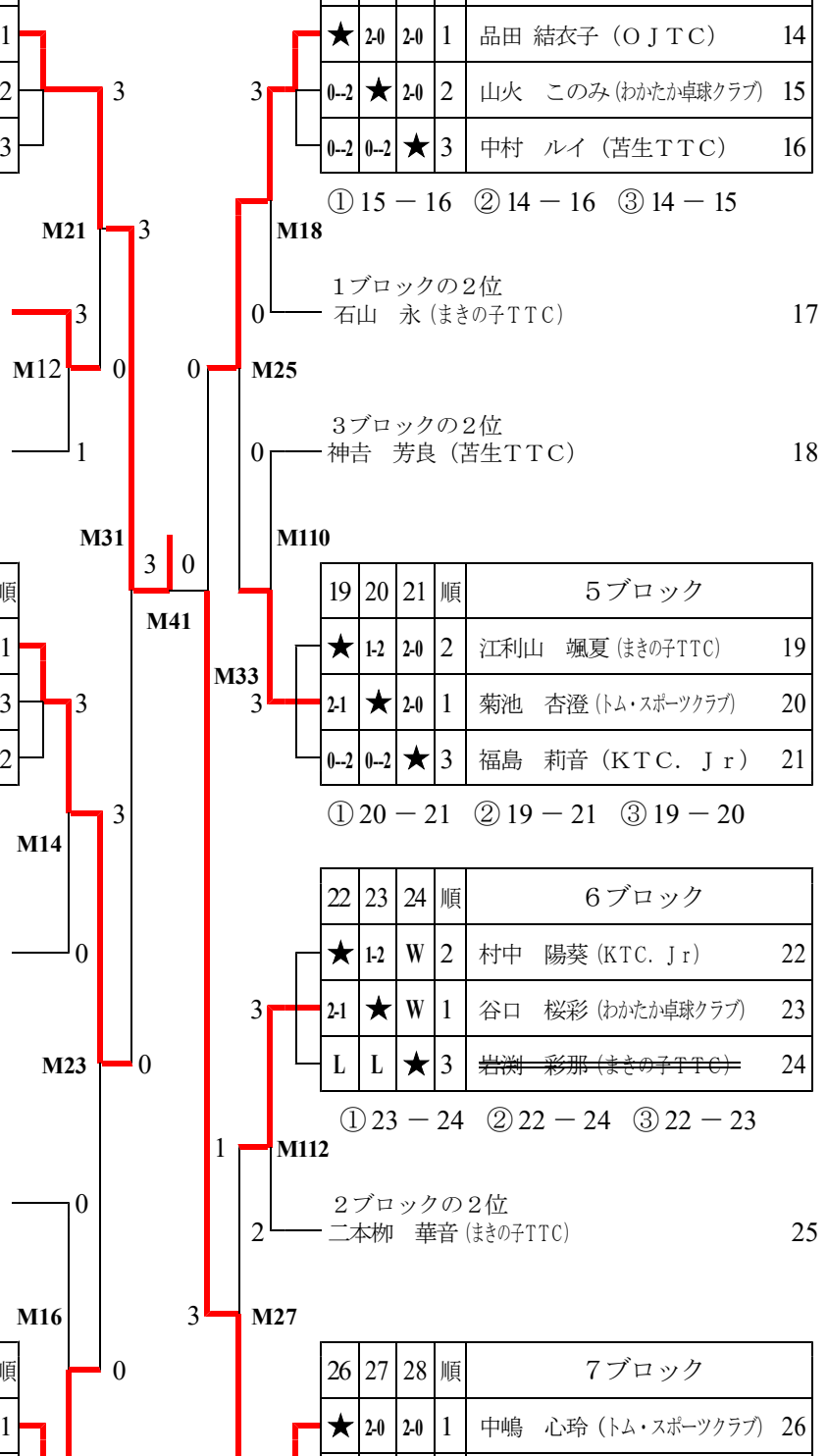

中学生男子団体

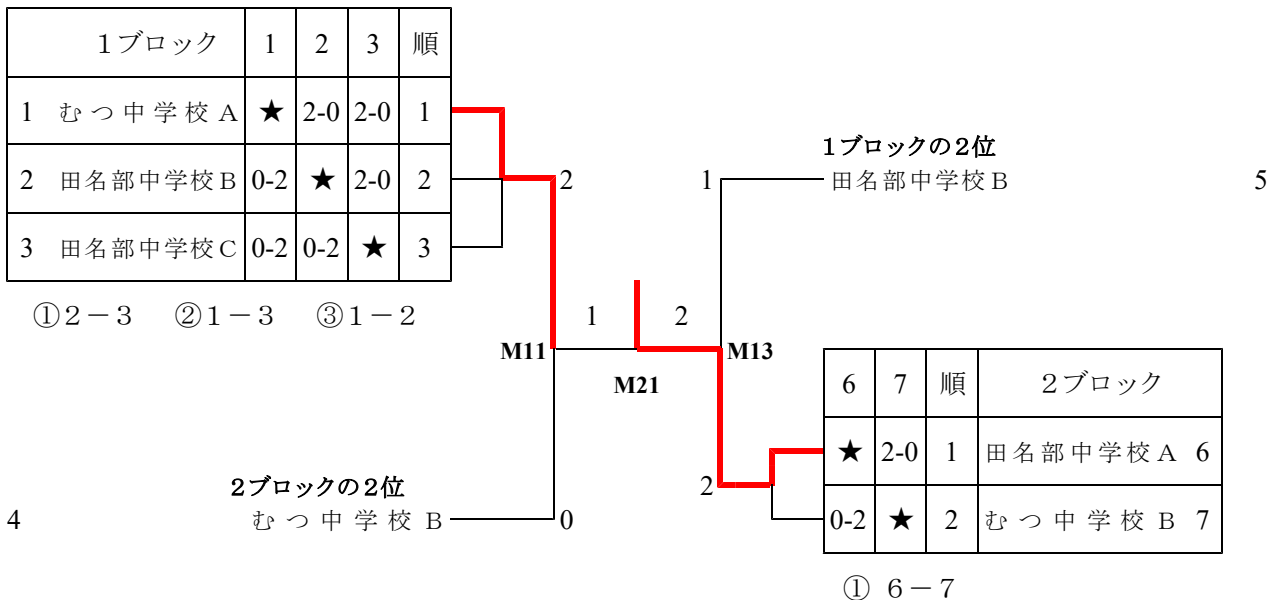

中学生女子団体

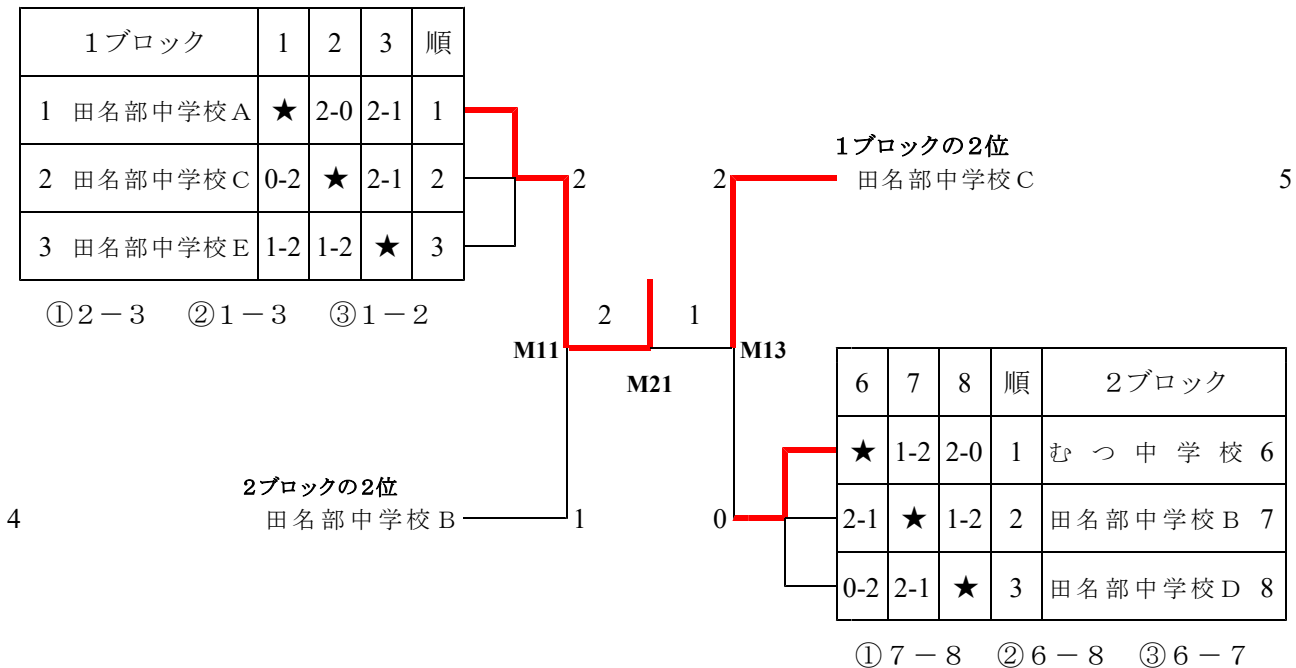

中学生男子シングルス

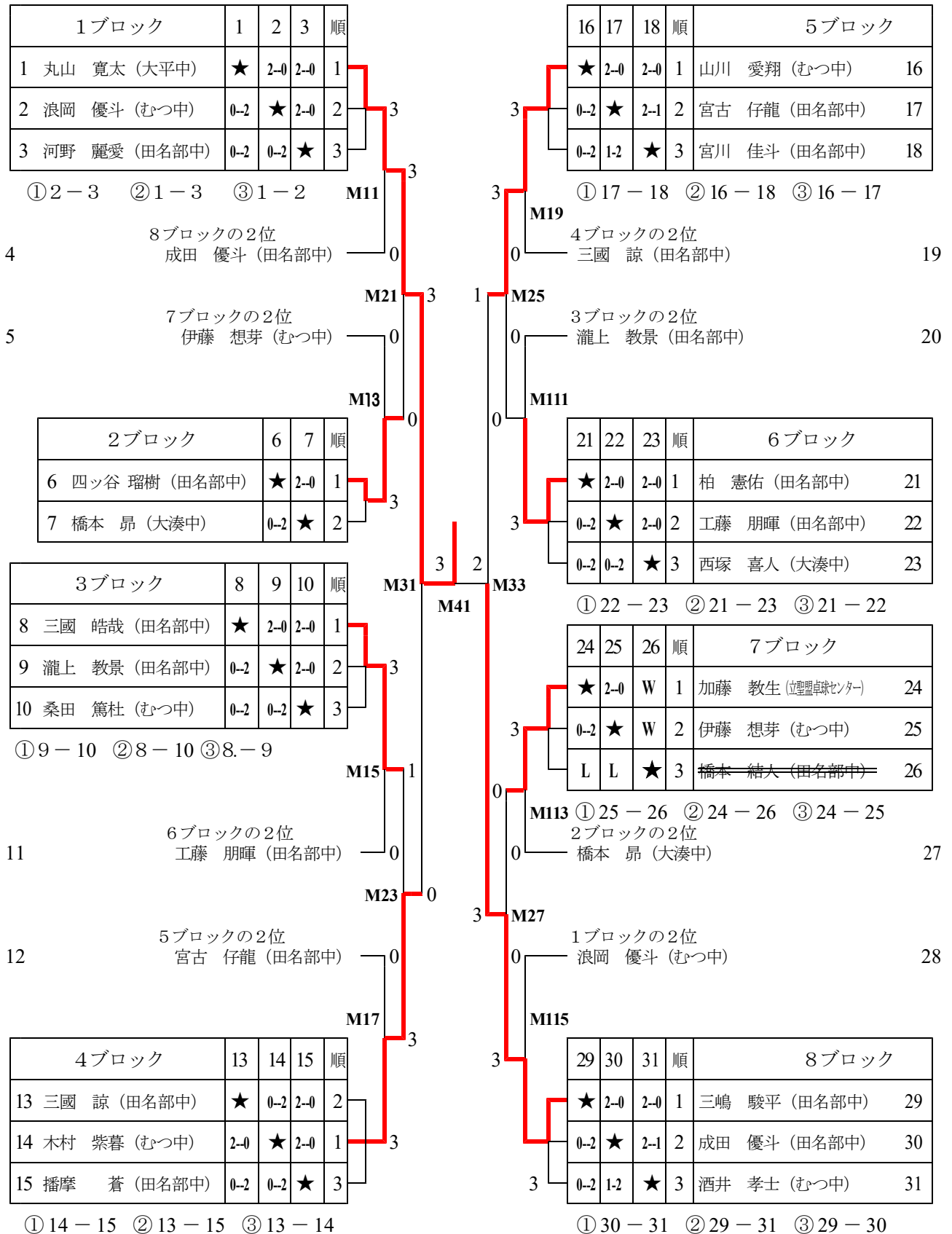

中学生女子シングルス

1ブロック		1	2	3	順
1	中村 澪 (田名部中)	★	2-0	2-0	1
2	斉藤 未来 (むつ中)	0-2	★	2-0	2
3	山谷 奏音 (田名部中)	0-2	0-2	★	3

① 2-3 ② 1-3 ③ 1-2

14	15	16	順	4ブロック	
★	2-0	2-0	1	工藤 真歩 (田名部中)	14
0-2	★	2-0	2	新山 もも (田名部中)	15
0-2	0-2	★	3	下川 美翔 (むつ中)	16

① 15-16 ② 14-16 ③ 14-15

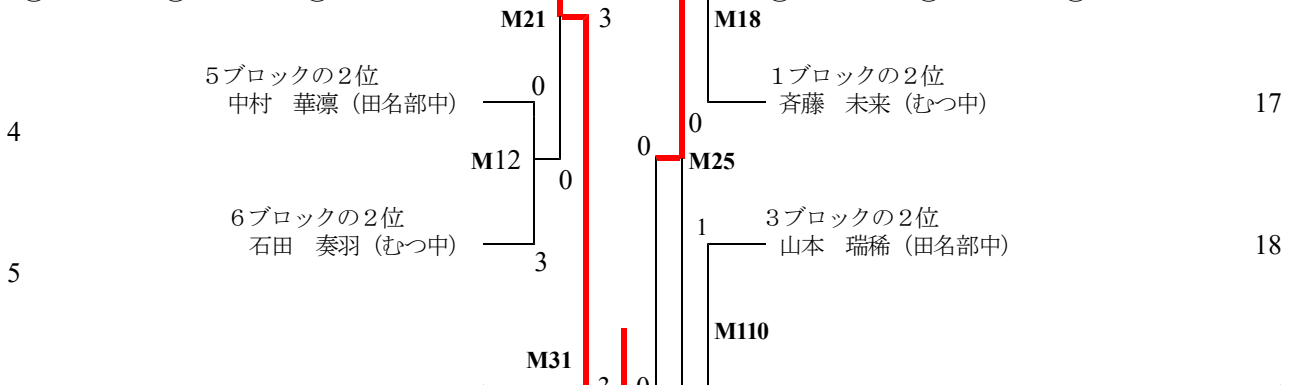

2ブロック		6	7	8	順
6	中村 佳暖 (田名部中)	★	2-1	2-0	1
7	山火 こはる (むつ中)	1-2	★	2-0	2
8	山本 幸 (田名部中)	0-2	0-2	★	3

① 7-8 ② 6-8 ③ 6-7

19	20	21	順	5ブロック	
★	L	L	3	賀佐 心優 (むつ中)	19
W	★	2-0	1	佐々木 真弥 (田名部中)	20
W	0-2	★	2	中村 華凜 (田名部中)	21

① 20-21 ② 19-21 ③ 19-20

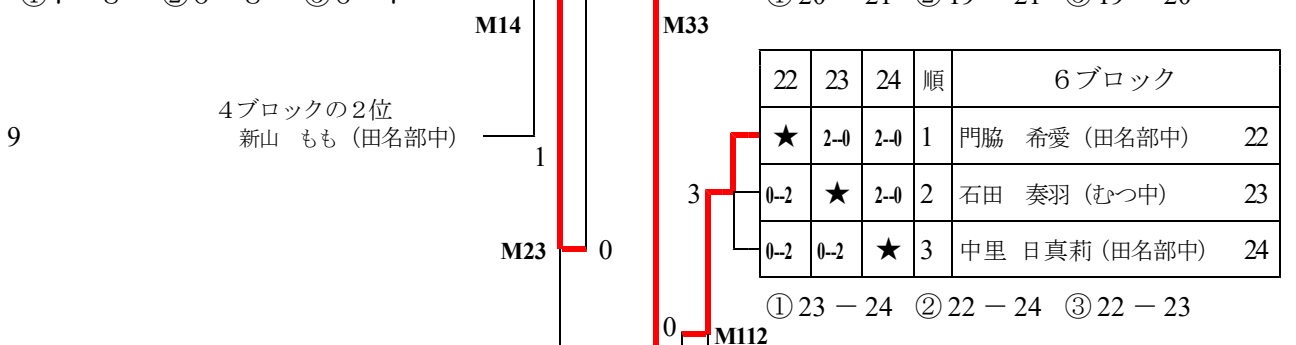

3ブロック		11	12	13	順
11	川井 七緒 (大平中)	★	2-1	2-0	1
12	山本 瑞稀 (田名部中)	1-2	★	2-0	2
13	大館 心海 (むつ中)	0-2	0-2	★	3

① 12-13 ② 11-13 ③ 12-13

22	23	24	順	6ブロック	
★	2-0	2-0	1	門脇 希愛 (田名部中)	22
0-2	★	2-0	2	石田 奏羽 (むつ中)	23
0-2	0-2	★	3	中里 日真莉 (田名部中)	24

① 23-24 ② 22-24 ③ 22-23

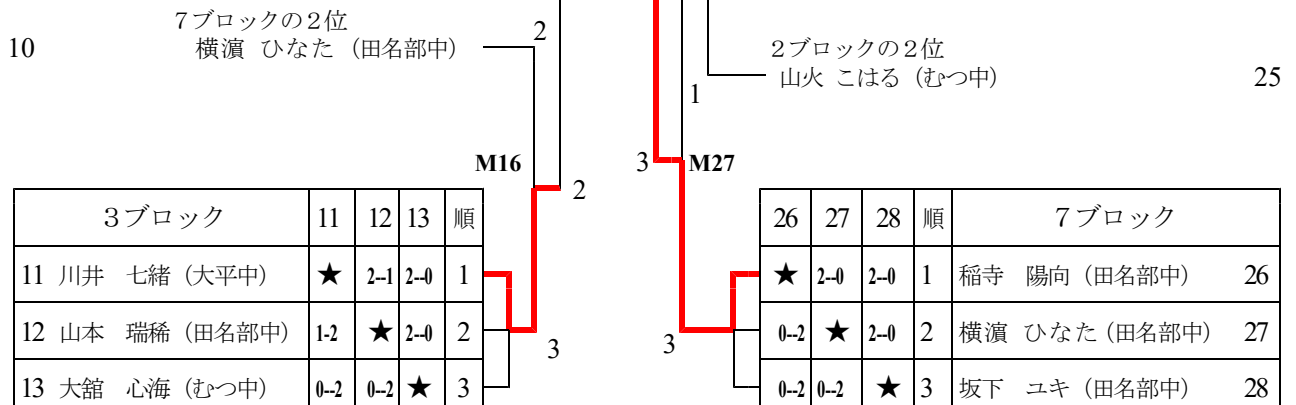

26	27	28	順	7ブロック	
★	2-0	2-0	1	稲寺 陽向 (田名部中)	26
0-2	★	2-0	2	横濱 ひなた (田名部中)	27
0-2	0-2	★	3	坂下 ユキ (田名部中)	28

① 27-28 ② 26-28 ③ 26-27

一般男子シングルス

1ブロック				
	1	2	3	順
1	川畑 龍治 (ISLAND)	★ 2-1	2-0	1
2	小林 拓矢 (東北電力)	1-2	★ 2-0	2
3	神 祐誠 (大湊高校)	0-2	0-2	★ 3

① 2-3 ② 1-3 ③ 1-2

4ブロック				
	14	15	16	順
	★	2-1	W	1
	1-2	★	W	2
	L	L	★	3

① 15-16 ② 14-16 ③ 14-15

2ブロック				
	6	7	8	順
6	竹川 敦貴 (田名部高)	★ 2-0	2-0	1
7	猪狩 奉平 (ISLAND)	0-2	★ 2-0	2
8	二本柳 夜兎 (大湊高校)	0-2	0-2	★ 3

① 7-8 ② 6-8 ③ 6-7

5ブロック				
	19	20	順	
	★	W	1	神林 純 (ISLAND) 19
	L	★	2	阿部 貴裕 (本郷クラブ) 20

① 19-20

3ブロック				
	11	12	13	順
11	菊池 亘 (ISLAND)	★ 2-0	2-0	1
12	石山 毅憲 (まきの子TTC)	0-2	★ 2-0	2
13	篠崎 日向斗 (田名部高)	0-2	0-2	★ 3

① 12-13 ② 11-13 ③ 12-13

7ブロック				
	24	25	26	順
	★	2-0	2-0	1
	0-2	★	1-2	3
	0-2	2-1	★	2

① 25-26 ② 24-26 ③ 24-25

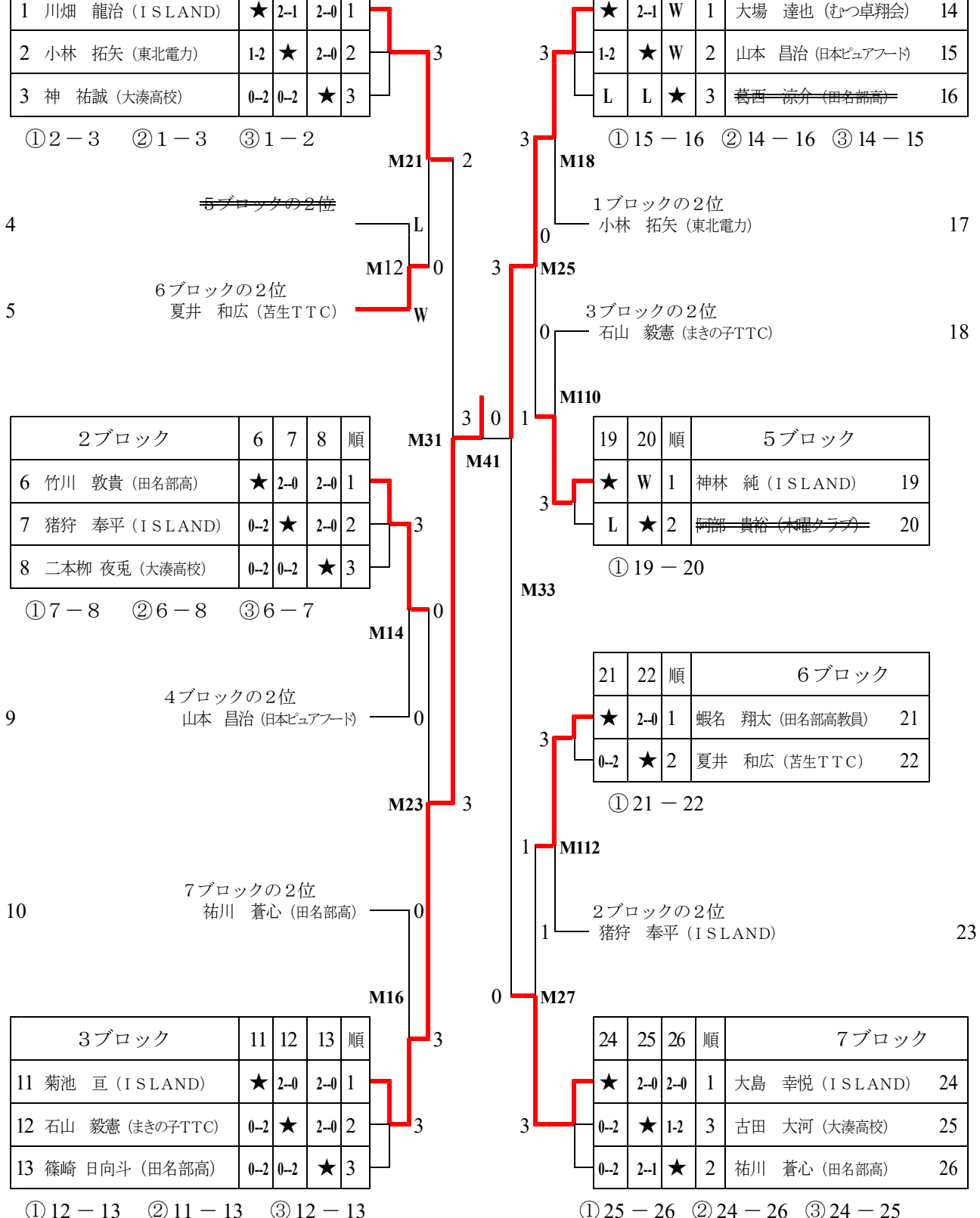

一般女子シングルス

1ブロック	1	2	3	順
1 猪狩 夏希 (田名部高)	★	2-0	2-0	1
2 新谷 珂蓮 (大湊高)	0-2	★	2-1	2
3 三國 杏奈 (田名部高)	0-2	1-2	★	3

① 2-3 ② 1-3 ③ 1-2

1ブロックの2位
新谷 珂蓮 (大湊高)

5

M11 M13

2ブロックの2位
江利山心琴 (田名部高)

4

6	7	8	9	順	2ブロック
★	2-1	2-1	2-0	1	高坂 ゆき (田名部高) 6
1-2	★	2-1	2-0	2	江利山心琴 (田名部高) 7
1-2	1-2	★	2-0	3	佐々木亜弥(まきの子TTC) 8
0-2	0-2	0-2	★	4	瀬川 乃愛 (田名部高) 9

① 6-9 ② 7-8 ③ 6-8
④ 7-9 ⑤ 6-7 ⑥ 8-9

【ラージボールの部】

男子シングルス予選リーグ

Aブロック	選手名	1棟方	2阿部	3室瀬	4工藤光	試合得点	勝負マッチ	順位
1	棟方 直樹 (むつ木曜クラブ)		2 - 0	2 - 0	2 - 0	6	3 - 0	1
2	阿部 裕司 (むつ木曜クラブ)	0 - 2		1 - 2	2 - 1	4	1 - 2	3
3	室瀬 哲之 (むつ木曜クラブ)	0 - 2	2 - 1		2 - 0	5	2 - 1	2
4	工藤 光正 (むつ木曜クラブ)	0 - 2	1 - 2	0 - 2		3	0 - 3	4

試合順序 24コート ① 2-3 ② 1-4 ③ 2-4 ④ 1-3 ⑤ 3-4 ⑥ 1-2

Bブロック	選手名	1川向	2坂本	3五十嵐	4工藤一	試合得点	勝負マッチ	順位
1	川向 陽一 (むつ木曜クラブ)		1 - 2	2 - 0	2 - 0	5	2 - 1	2
2	坂本 芳博 (むつ木曜クラブ)	2 - 1		2 - 0	2 - 0	6	3 - 0	1
3	五十嵐 義弘 (むつ木曜クラブ)	0 - 2	0 - 2		2 - 0	4	1 - 2	3
4	工藤 一郎 (大湊卓球クラブ)	0 - 2	0 - 2	0 - 2		3	0 - 3	4

試合順序 25コート ① 2-3 ② 1-4 ③ 2-4 ④ 1-3 ⑤ 3-4 ⑥ 1-2

男子シングルス決勝トーナメント

I部決勝トーナメント

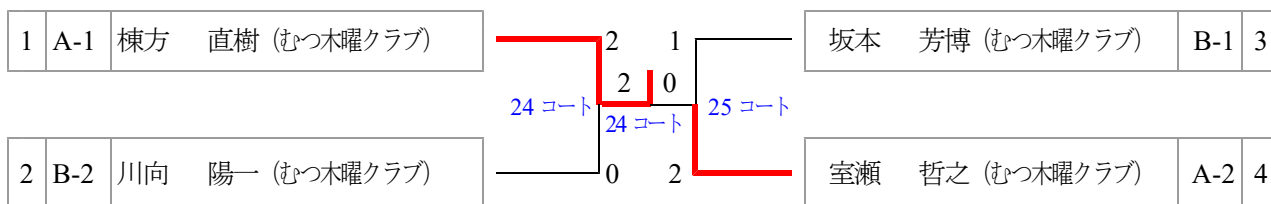

II部決勝トーナメント

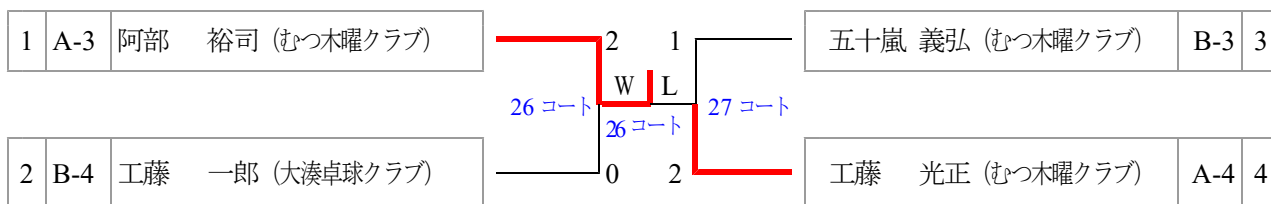

女子シングルス決勝リーグ

選手名	1 四ツ谷	2 佐々木	3 山田	4 品木	5 菊池	試合得点	勝負マッチ	順位
1 四ツ谷 淳子 (むつ木曜クラブ)		2-1	0-2	0 2	0 2	5	1-3	5
2 佐々木 修子 (むつ木曜クラブ)	1-2		0-2	2 0	0 2	5	1-3	3
3 山田 京 (むつ木曜クラブ)	2-0	2-0		2 0	2 1	8	4-0	1
4 品木 信子 (むつ木曜クラブ)	2-0	0-2	0-2		0-2	5	1-3	4
5 菊池 範子 (むつ木曜クラブ)	2-0	2-0	1-2	2 0		7	3-1	2

試合順序
 2 6 コート ① 1-3 ② 1-4 ③ 1-5 ④ 2-5 ⑤ 1-2
 2 7 コート ① 4-5 ② 2-3 ③ 2-4 ④ 3-4 ⑤ 3-5

混合ダブルス決勝リーグ

選手名	1 五十嵐 山田	2 阿部 菊池	3 島田 佐々木	4 工藤 山田	5 川向 四ツ谷	6 工藤 川島	試合 得点	勝負 マッチ	順位
1 五十嵐 義弘 (むつ木曜クラブ) 山田 京 (むつ木曜クラブ)		0-2	2-0	2-0	2-0	2-0	9	4-1	2
2 阿部 裕司 (むつ木曜クラブ) 菊池 範子 (むつ木曜クラブ)	2-0		2-0	2-0	2-0	2-0	10	5-0	1
3 島田 勇一 (むつ木曜クラブ) 佐々木 修子 (むつ木曜クラブ)	0-2	0-2		0-2	0-2	0-2	5	0-5	6
4 工藤 一郎 (大湊卓球クラブ) 山田 幸子 (むつ木曜クラブ)	0-2	0-2	2 0		2-0	1-2	7	2-3	3
5 川向 陽一 (むつ木曜クラブ) 四ツ谷 淳子 (むつ木曜クラブ)	0-2	0-2	2-0	0-2		2-0	7	2-3	4
6 工藤 光正 (むつ木曜クラブ) 川島 弘子 (むつ木曜クラブ)	0-2	0-2	2-0	2-1	0-2		7	2-3	5

試合順序
 2 4・2 5 コート ① 1-6 ② 2-5 ③ 3-4 ④ 1-5 ⑤ 4-6 ⑥ 2-3
 ⑦ 1-4 ⑧ 3-5 ⑨ 2-6 ⑩ 1-3 ⑪ 2-4 ⑫ 5-6
 ⑬ 1-2 ⑭ 3-6 ⑮ 4-5

むつ市民体育大会卓球競技進行予定表

令和6年7月27日 午前9時10分

会場 むつマエダアリーナ

	1	2	3	4	5	6	7	8	9	10	11	12
1	小男団 101	小男S 1 ①2-3	小男S 1 ②1-3	小男S 1 ③1-2	小男S M11	小男S M21	小男S M31		小女S M12	小女S M21	小女S M31	
2	相互審判	小男S 2 ①7-8	小男S 2 ②6-8	小男S 2 ③6-7	小男S M13	小男S M23			小女S M14	小女S M23	小女S M33	小女S M41
3		小男S 3 ①10-11	小男S 3 ②9-11	小男S 3 ③9-10	小男S M15	小女S 1 ①2-3	小女S 1 ②1-3	小女S 1 ③1-2	小女S M16	小女S M25		
4		小男S 4 ①15-16	小男S 4 ②14-16	小男S 4 ③14-15	小男S M17	小女S 2 ①7-8	小女S 2 ②6-8	小女S 2 ③6-7	小女S M18	小女S M27		
5	小女団 1ブロック ①2-3	小女団 1ブロック ②1-3	小女団 1ブロック ③1-2	小女団1 M11 1ブロック	小女団1 M21 M110	小女S 3 ①12-13	小女S 3 ②11-13	小女S 3 ③12-13	小女S M110			
6	1審判	2審判	3審判	3位審判	敗者審判	小女S 4 ①15-16	小女S 4 ②14-16	小女S 4 ③14-15	小女S M112			
7	小女団 2ブロック ①7-8	小女団 2ブロック ②6-8	小女団 2ブロック ③6-7	小女団2 M13 2ブロック		小女S 5 ①20-21	小女S 5 ②19-21	小女S 5 ③19-20				
8	1審判	2審判	3審判	3位審判		小女S 6 ①23-24	小女S 6 ②22-24	小女S 6 ③22-23				
9	中男S 1ブロック	中男S M11	中男S M13			小女S 7 ①27-28	小女S 7 ②26-28	小女S 7 ③26-27				
10	中男S 2ブロック	中男S M15	中男S M17	中男S M21	中男S M31	中男S M41	中男団 1ブロック ①2-3	中男団 1ブロック ②1-3	中男団 1ブロック ③1-2	中男団 M11 相互審判	中男団 M21 M110の 敗者審判	
11	中男S 3ブロック	中男S M19	中男S M111	中男S M23	中男S M33		むつ中 審判	田中B 審判	田中C 審判	中男団 M13 相互審判		
12	中男S 4ブロック	中男S M113	中男S M115	中男S M25								
13	中男S 5ブロック	中女S M12	中女S M18	中男S M27	中女S M31	中女S M41	中男団 2ブロック 相互審判 ①6-7			中女団 M11 相互審判	中女団 M21	
14	中男S 6ブロック	中女S M14	中女S M110	中女S M21	中女S M33							
15	中男S 7ブロック	中女S M16	中女S M112	中女S M23			中女団 1ブロック ①2-3	中女団 1ブロック ②1-3	中女団 1ブロック ③1-2	1ブロック 3位 審判	M110の 敗者審判	
16	中男S 8ブロック	一男S 1ブロック		中女S M25			むつ中審判	田中B審判	田中C審判			
17	中女S 1ブロック	一男S 2ブロック		中女S M27			中女団 2ブロック ①7-8	中女団 2ブロック ②6-8	中女団 2ブロック ③6-7			
18	中女S 2ブロック	一男S 3ブロック					田中A審判	田中B審判	田中C審判			
19	中女S 3ブロック	一男S 4ブロック		一男S M12	一男S M18	一男S M21	一男S M31			中女団 M13		
20	中女S 4ブロック	一男S 5ブロック	一男S 6ブロック	一男S M14	一男S M110	一男S M23	一男S M33	一男S M41		2ブロック 3位 審判		
21	中女S 5ブロック	一男S 7ブロック		一男S M16	一男S M112	一男S M25						
22	中女S 6ブロック	一女S2 ①6-9	一女S1 ①2-3	一女S1 ②1-3	一女S1 ③1-2	一男S M27	一女S M11	一女S M21				
23	中女S 7ブロック	一女S2 ②7-8	一女S2 ③6-8	一女S2 ④7-9	一女S2 ⑤6-7	一女S2 ⑥8-9	一女S M13					

24コート～27コート ラージボール卓球競技

※ 試合の目安となりますので、コートナンバー、試合の順序等変更になる場合もあります。
 ※ 審判～リーグ戦は試合のない選手が審判を行う。